

ESCADA ARTICULADA 13 EM 1

INSTRUÇÕES E RECOMENDAÇÕES DE USO (para os modelos 3x4 e 4x4)

Parabéns! Você acaba de adquirir uma **Escada Articulada 13 em 1 Botafogo**. Leve e prática, esta escada possui 04 seções de 03 degraus (no modelo 4x3) ou 04 seções de 04 degraus (no modelo 4x4) e 06 conjuntos de articulações que permitem a execução de, pelo menos, 13 posições primárias. Cada articulação é composta por uma trava e um botão indicativo de aberto ou fechado indicados, ora por um cadeado, ora pelas letras L (locked - fechado) ou O (opened -aberto) conforme figura 01.

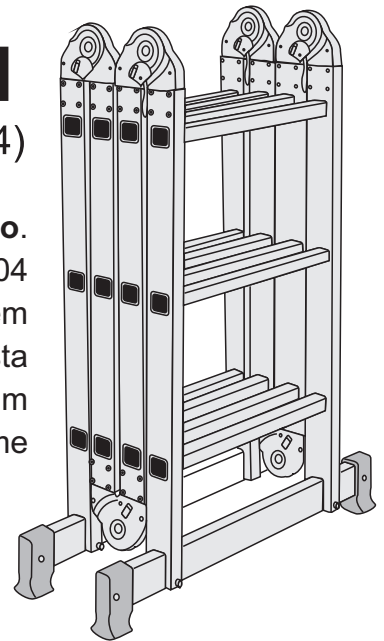

TRAVA



figura 01

EXECUTANDO POSIÇÕES COM SUA ESCADA ARTICULADA:

1- Retire da embalagem e repare que ela se encontra na posição de transporte, nº13. Na qual 02 conjuntos de articulações estão voltados para baixo e os outros 04 estão para a parte de cima.

2- Encaixe os 02 travessões de base nas seções externas e em seguida aperte bem as porcas.

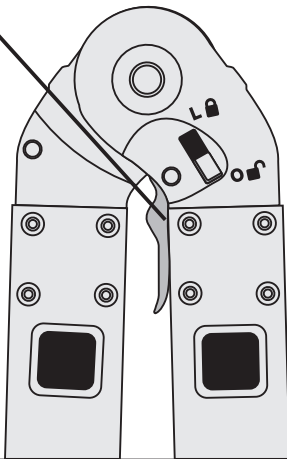
3- Abra uma das seções externas, já com os travessões fixados, até o ângulo desejado. Repare que elas se movimentam livremente pois todas as travas encontram-se abertas. Ao passar por uma posição (ângulo) pré fixado, a trava fecha-se automaticamente. Caso essa não seja a posição que queira, e deseje continuar a abrir esta seção, deve-se abrir a trava conforme a figura 01, até que chegue na posição desejada.

3- Repita o movimento para outra seção externa.

TRAVA ABERTA

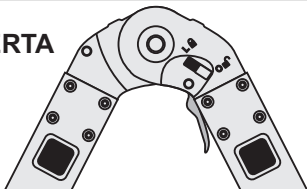

TRAVA FECHADA

Puxe a trava até que o pino vá para posição L ou O



figura 02

Antes de subir na escada, verifique se todas articulações estão travadas!
Mantenha-se no centro da escada.

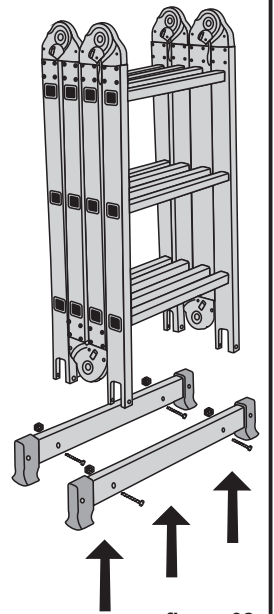
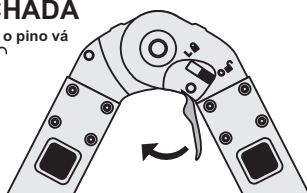

! Não usar próximo à rede elétrica.
Não usar calçados deslizantes.
Não usar sobre piso irregular.

Posições primárias

